

腹筋ベンチ

S=図示 (K)

特記事項(1)

塗装 下地: シンクロメートメッキ

下塗: 特殊エポキシ樹脂系プライマー塗装

仕上: 合成樹脂高温焼付塗装

ボルト・ナットは全てステンレスとする。

製品は、ISO9001・ISO14001両規格認証取得企業で製造された製品とする。

製品は、SP表示認定企業で製造された製品とする。

製品は、(一社)日本公園施設業協会・団体賠償責任保険に加入した製品とする。

製品は、(一社)日本公園施設業協会が策定した

「遊具の安全に関する規準(JPFA-SP-S:2024)」に適合した製品とする。

製品は、大人を対象とした健康器具とする。

平面図

S= 1 : 30

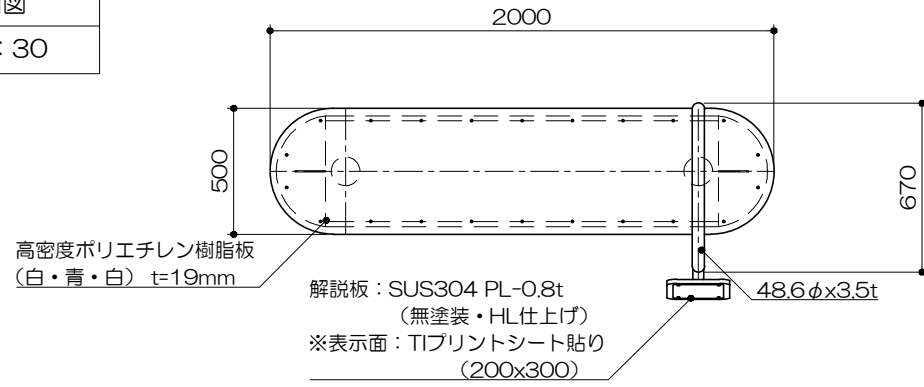

a-a断面図

S= 1 : 10

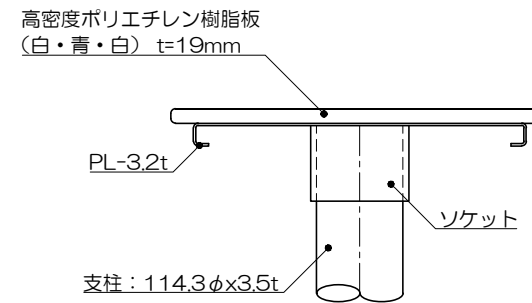

安全領域範囲

S= 1 : 100

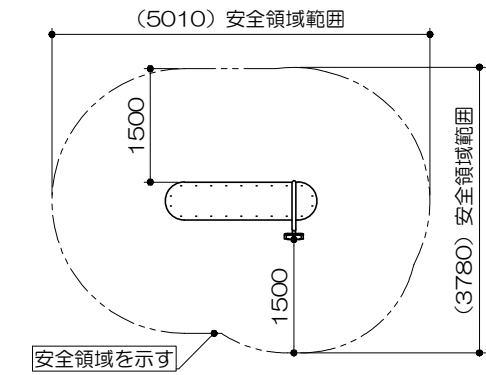

基礎平面図

S= 1 : 30

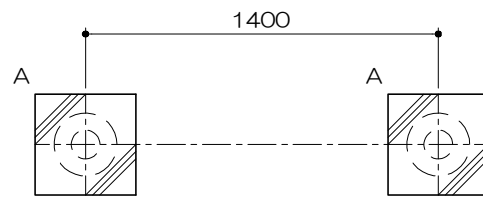

立面図

S= 1 : 30

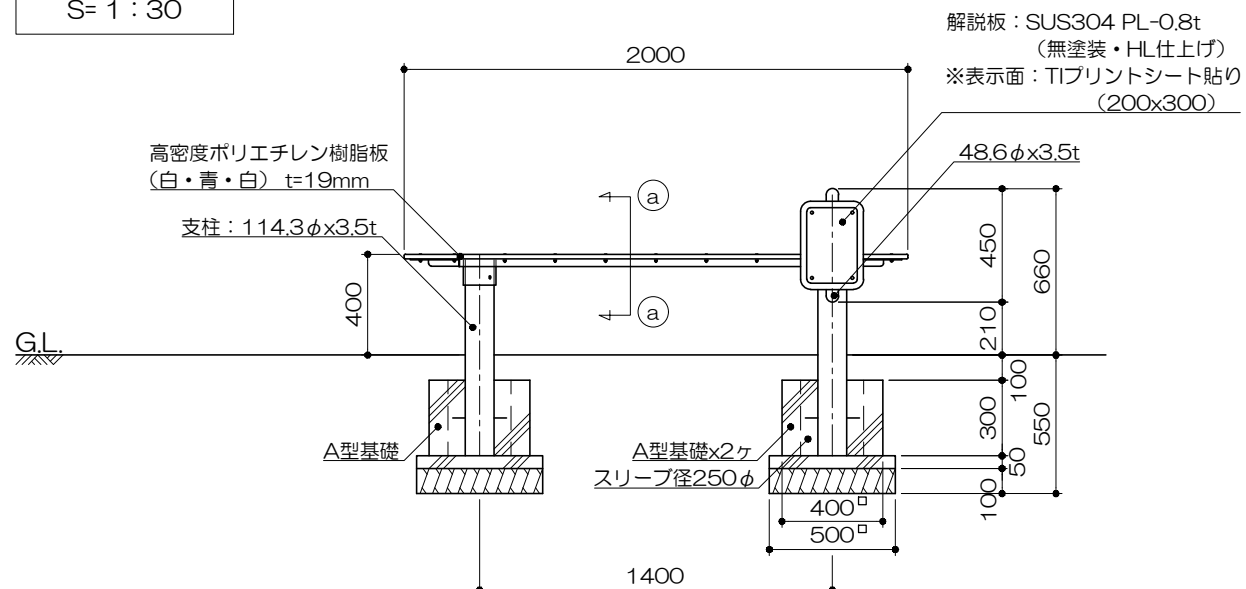

側面図

S= 1 : 30

