

平面図
S= 1 : 40

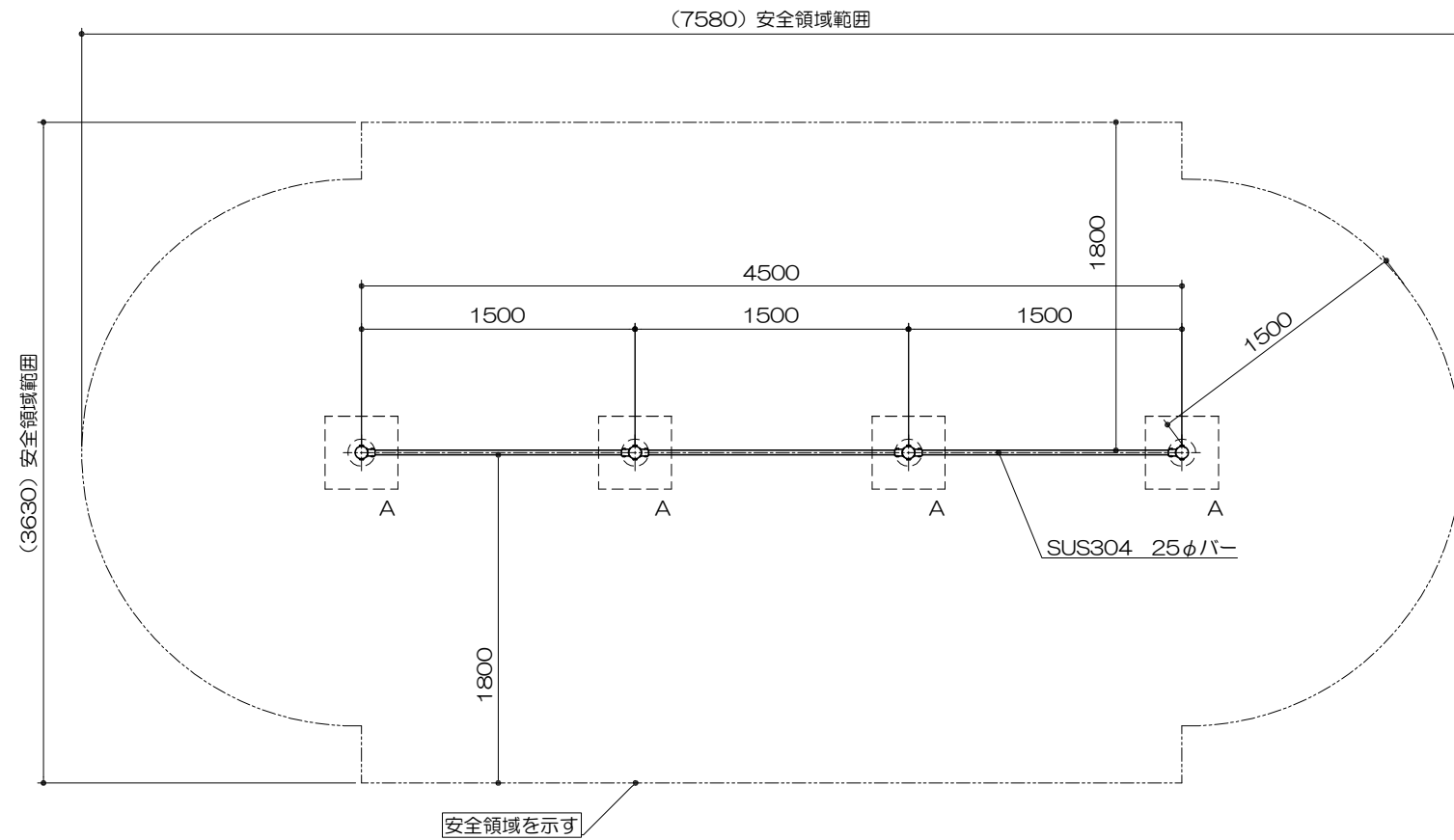

立面図
S= 1 : 40

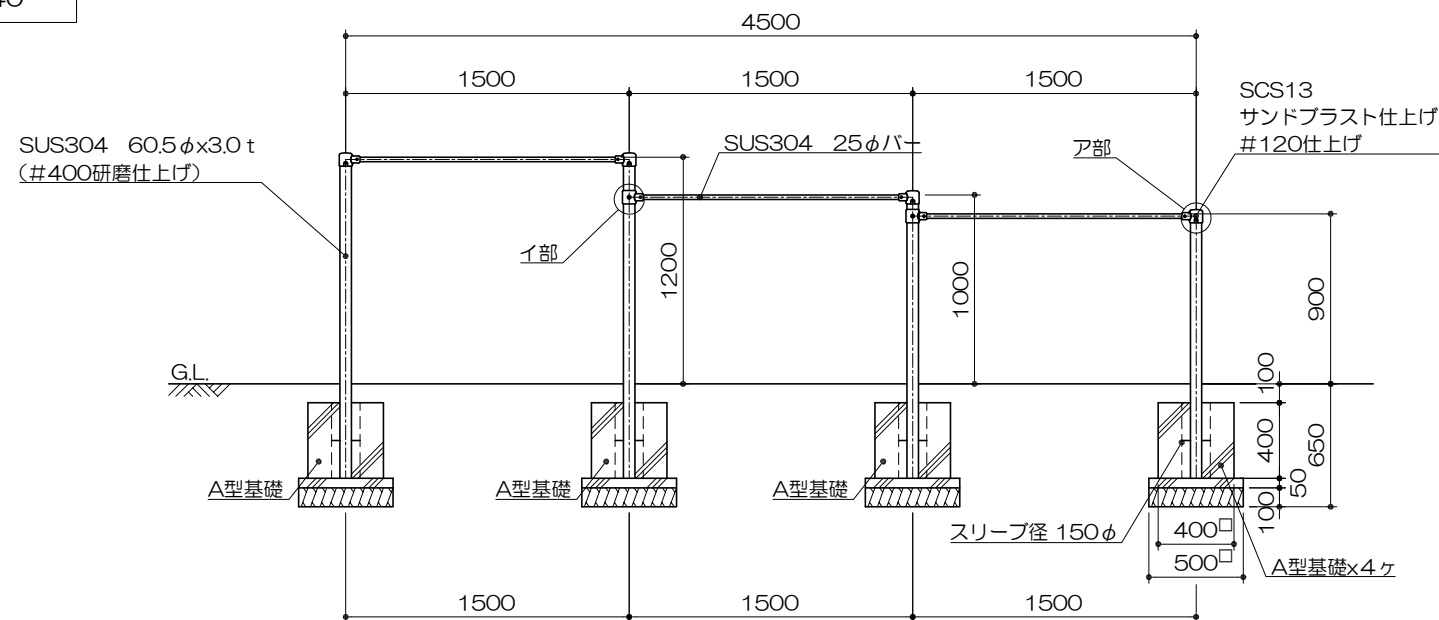

PG31-TE011

ステンレス 3連低鉄棒

S=図示 (M)

特記事項 (O)

支柱・バー・ボルト・ナットは全てステンレスとする。
製品は、ISO9001・ISO14001両規格認証取得企業で製造された製品とする。
製品は、SP表示認定企業で製造された製品とする。
製品は、(一社)日本公園施設業協会・団体賠償責任保険に加入した製品とする。
製品は、(一社)日本公園施設業協会が策定した「遊具の安全に関する規準 (JPFA-SP-S : 2014)」に適合した製品とする。
製品の対象年齢は、3~6歳とする。

ア部詳細図

S= 1 : 6

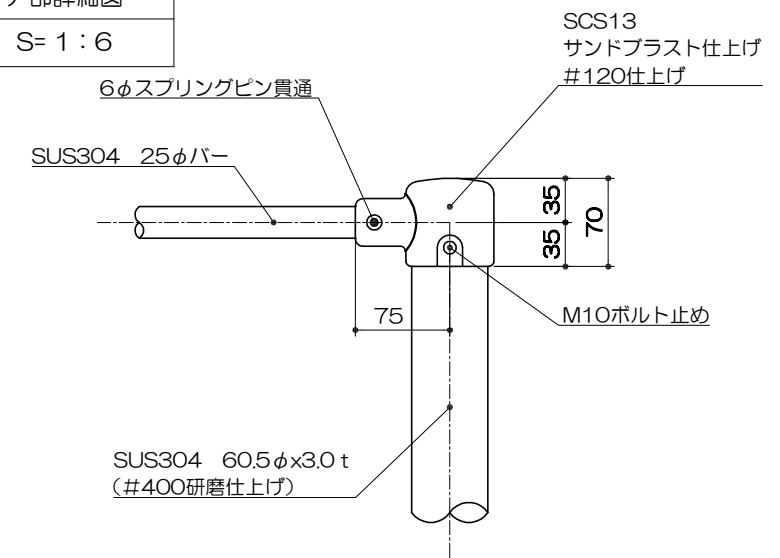

イ部詳細図

S= 1 : 6

