

オールステンレスブランコ (H2100)

S=図示 (DFM)

特記事項 (2)

鋼材は、ステンレス材#400研磨仕上とする。
 (ブランコ本体のジョイント金具は除く)
 安全柵の継ぎ手はアルミダイカストとする。
 ボルト・ナットは全てステンレスとする。
 製品は、ISO9001・ISO14001両規格認証取得企業で製造された製品とする。
 製品は、SP表示認定企業で製造された製品とする。
 製品は、(一社)日本公園施設業協会・団体賠償責任保険に加入した製品とする。
 製品は、(一社)日本公園施設業協会が策定した
 「遊具の安全に関する規準 (JPFA-SP-S:2014)」に適合した製品とする。
 製品の対象年齢は、3~6歳とする。

平面図
S= 1 : 60

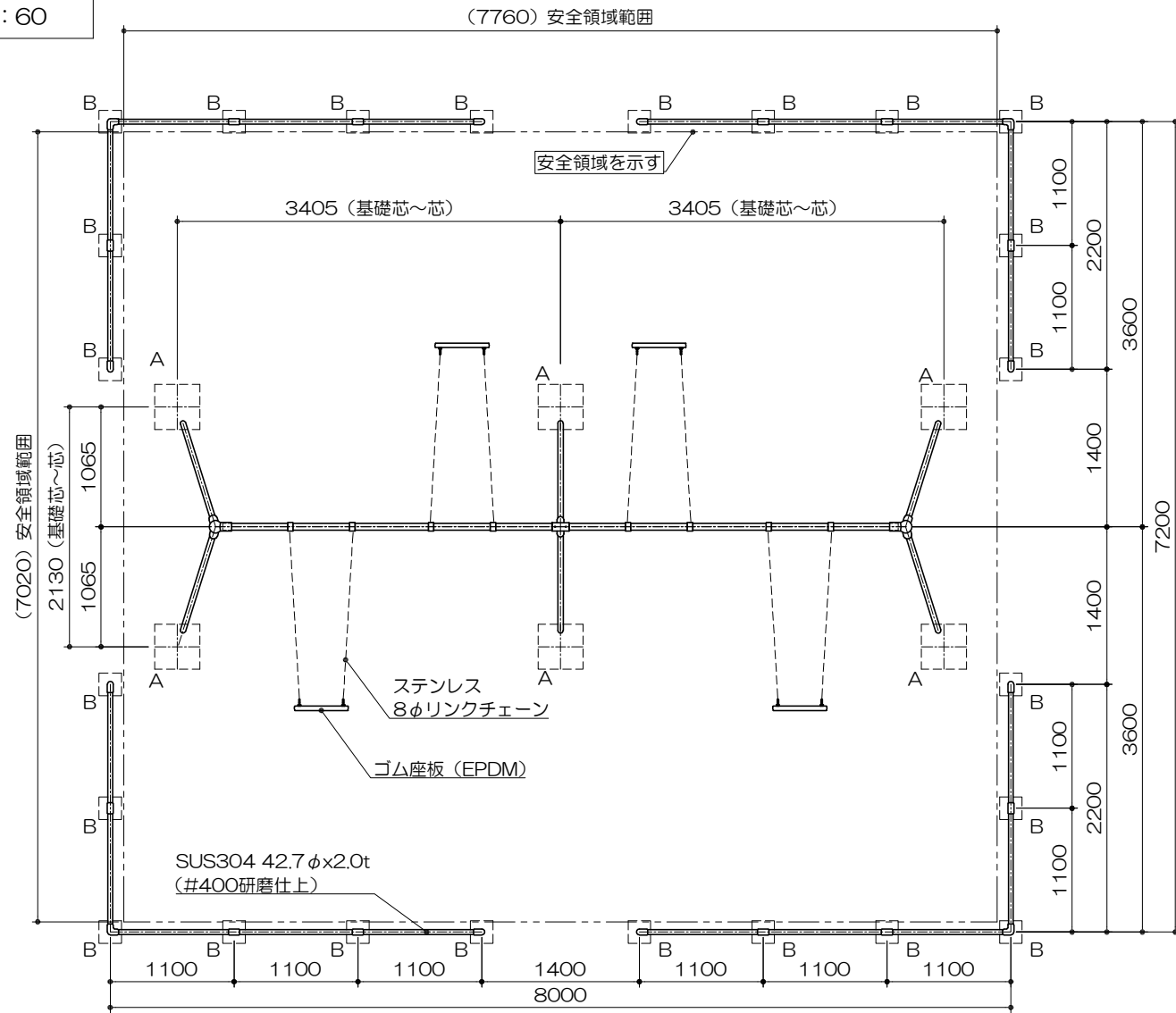

A部詳細図
S= 1 : 10

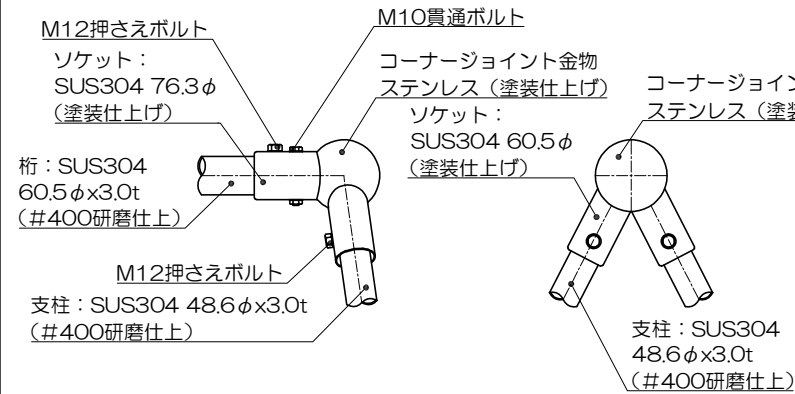

ゴム座板断面図
S= 1 : 20

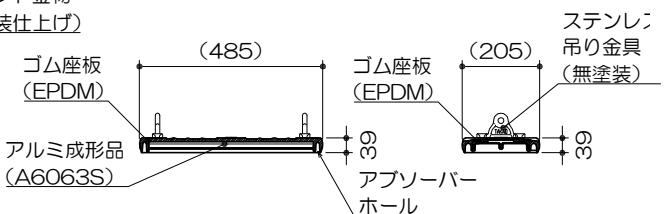

ブランコハンガー詳細図
S= 1 : 10

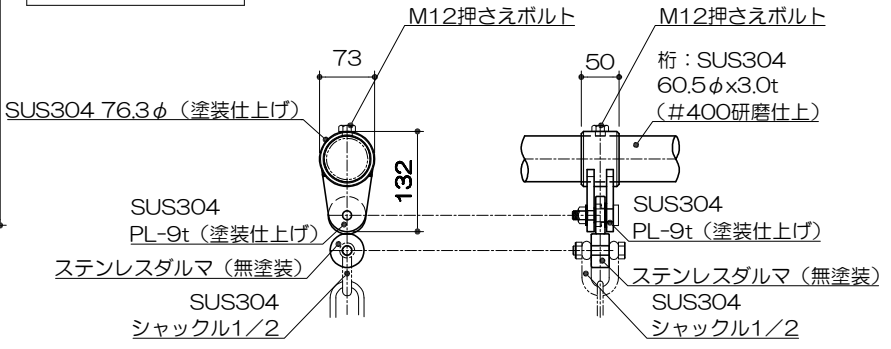

立面図
S= 1 : 60

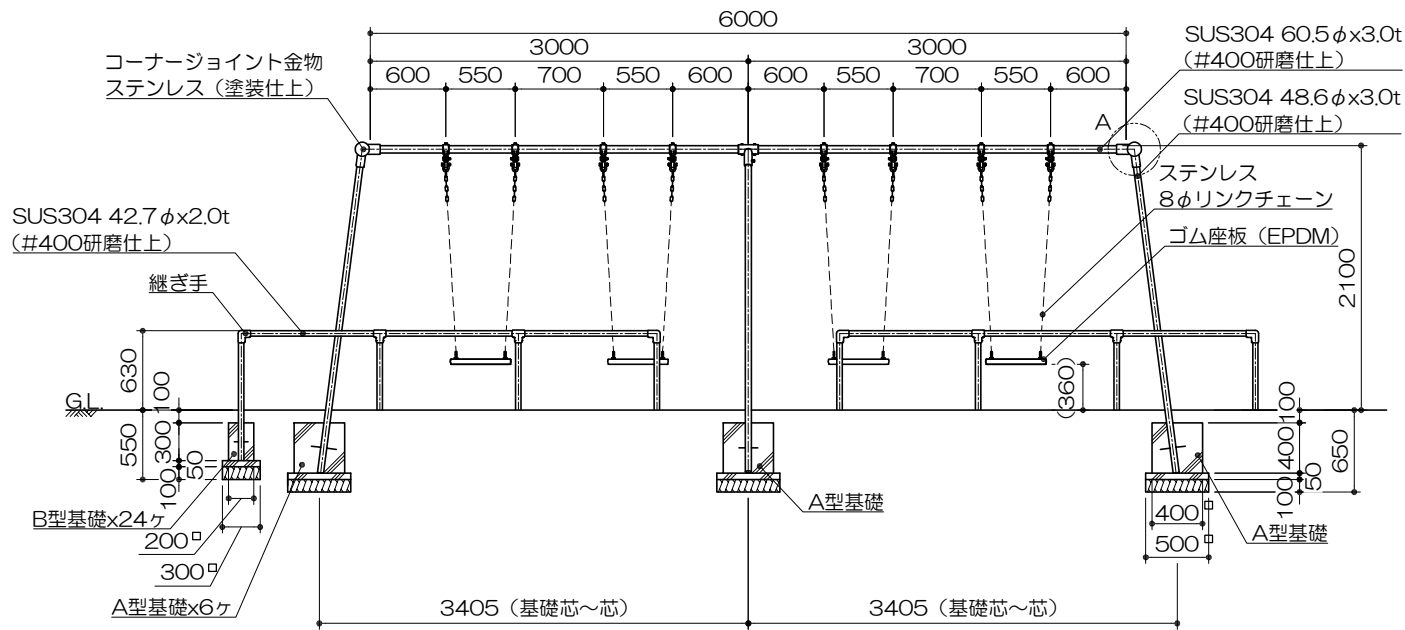

側面図
S= 1 : 60

