

シンボルタワー

S=図示 (EB)

1F 平面図

S= 1 : 100

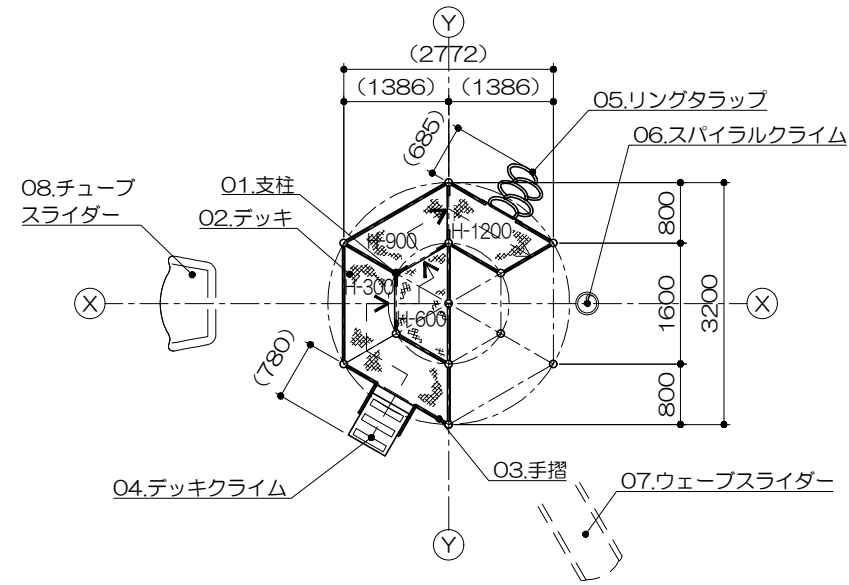

2F 平面図

S= 1 : 100

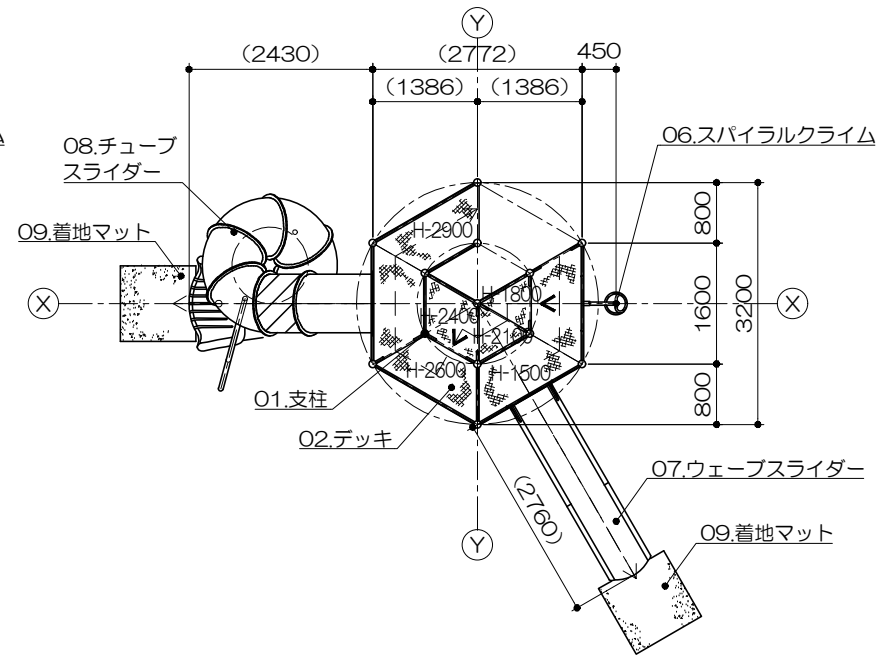

3F 平面図

S= 1 : 100

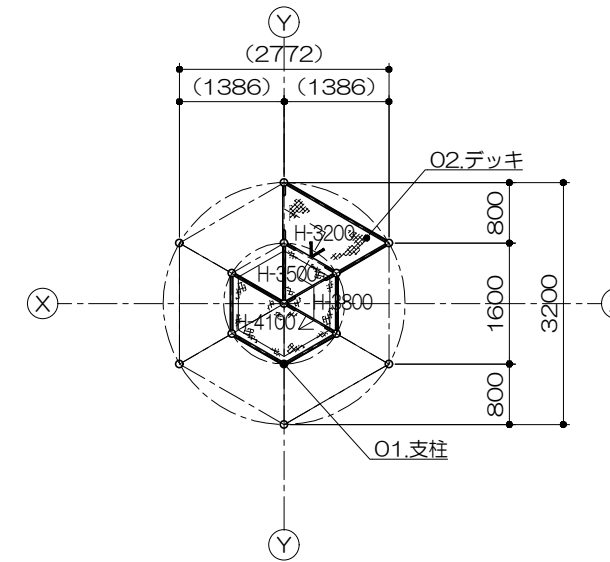

立面図

S= 1 : 100

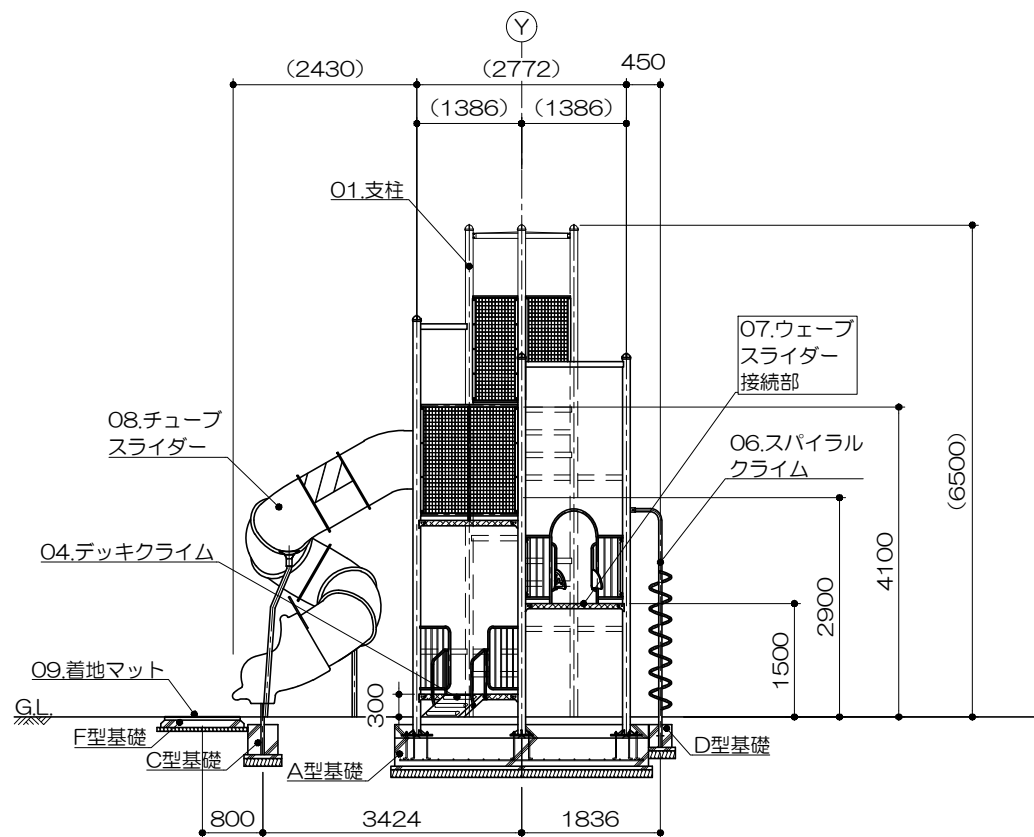

側面図

S= 1 : 100

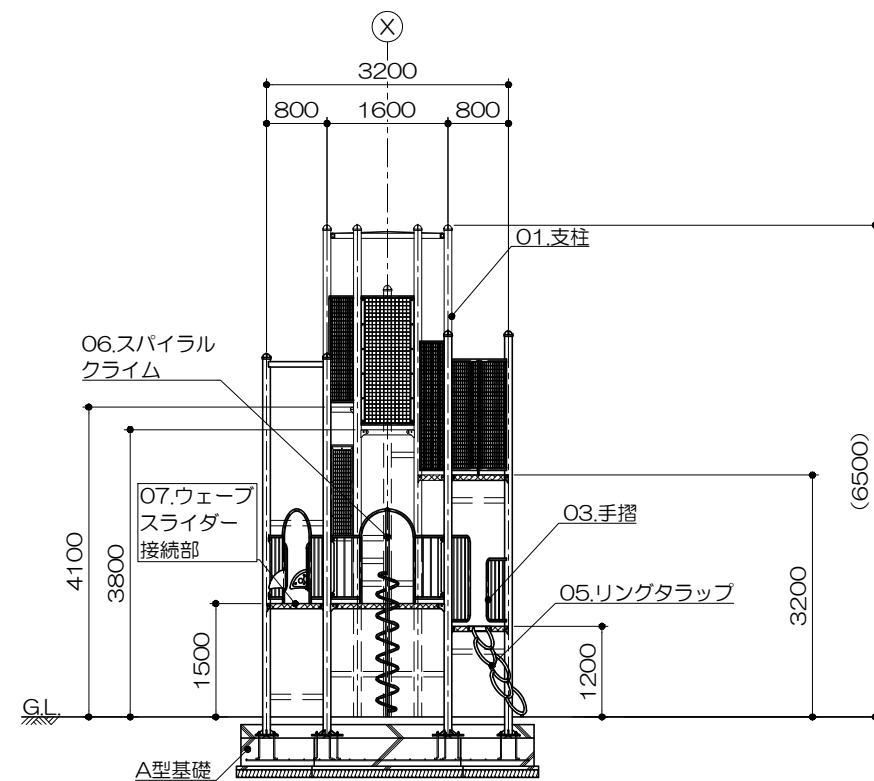

アイテムリスト

01	支柱	101.6φ	/	/
02	デッキ	縞鋼板	/	/
03	手摺	27.2φ	/	/
04	デッキクライム	座板: 縞鋼板 滑り止め: 米ヒバ材半丸太90φ	1	基
05	リングタラップ	34.0φ	1	基
06	スパイラルクライム	42.7φ 27.2φ	1	基
07	ウェーブスライダー	低密度ポリエチレン樹脂回転成形品 (Po)	1	基
08	チューブスライダー	低密度ポリエチレン樹脂回転成形品 (Pw)	1	基
09	着地マット	弾性ゴム製 (MO04・GR) t=45mm	2	枚

